

# ダブルス 150歳代上位の部(7コート~10コート)

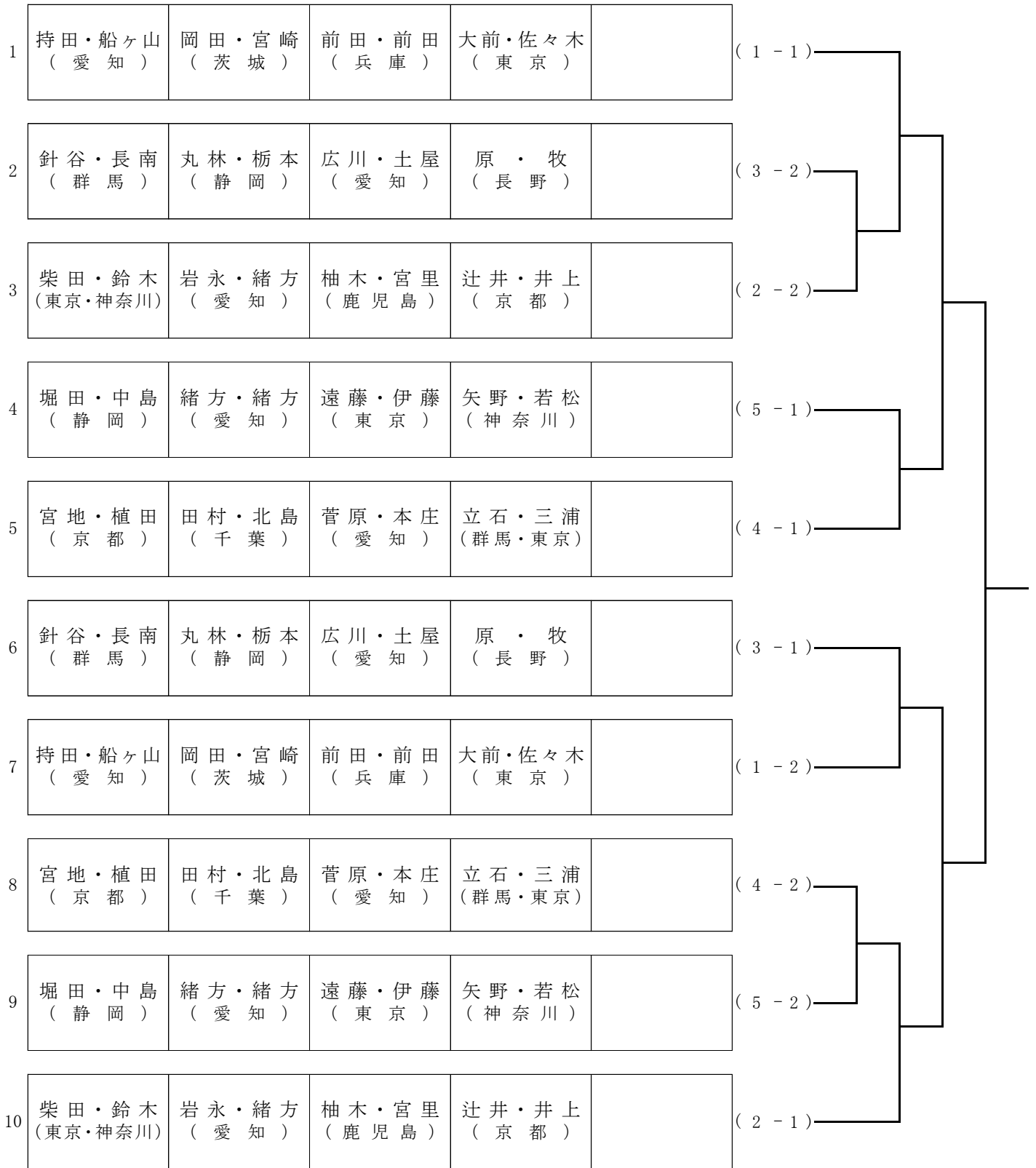

# ダブルス 150歳代下位の部(23コート～26コート)

